

Superposición Ejercicios 5 + 6 , momentos definitivos o de Cross

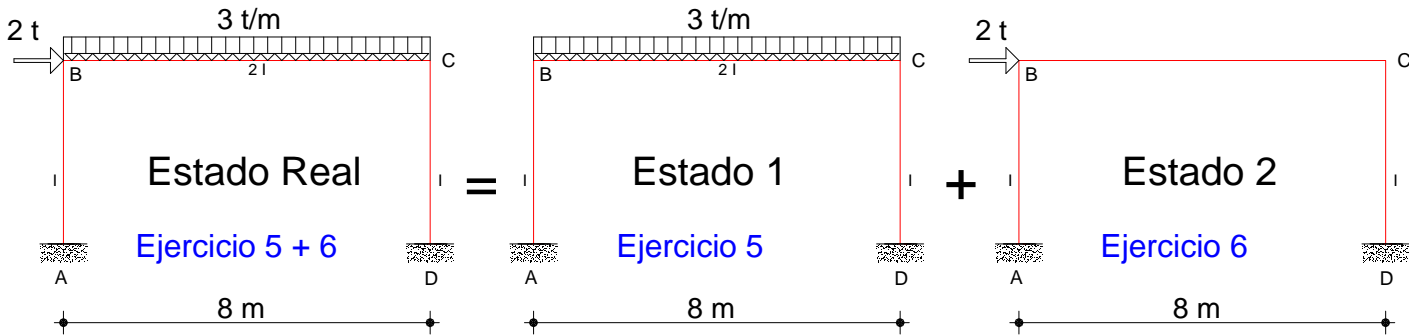

Superposición de etapas pares

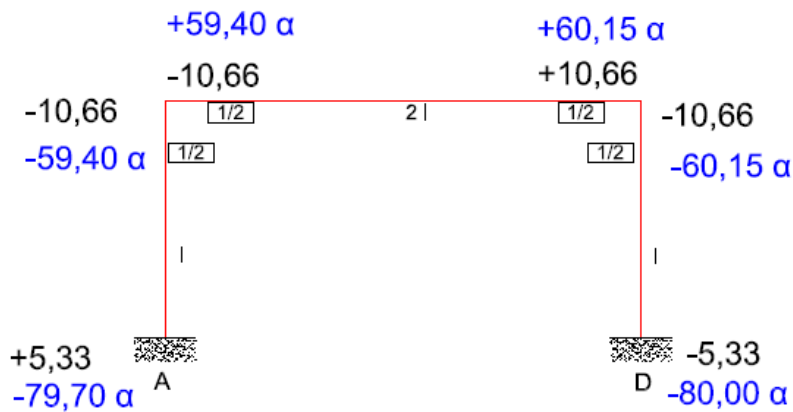

Momentos definitivos

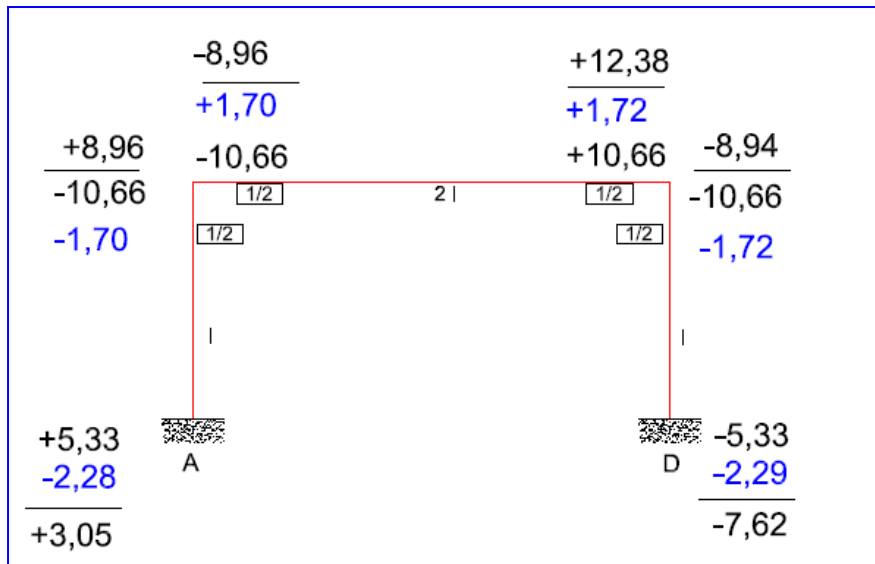

Estos, son los momentos definitivos o de Cross del ejercicio nº 5, pero, me pregunto:

¿Es suficiente hacer, ahora, los diagramas para superar el ejercicio ? **SI**

¿Puede ser la solución del un problema real: acción gravitatoria + acción de viento ? **NO**

¿Por qué?

Ejercicios 5 + 6 , diagramas definitivos o de Cross

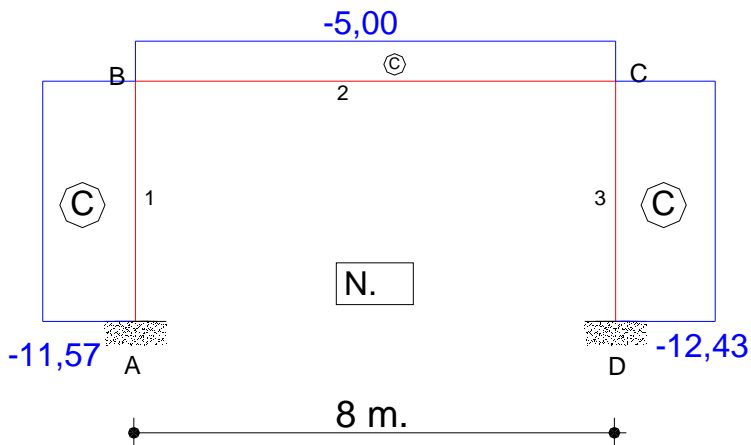
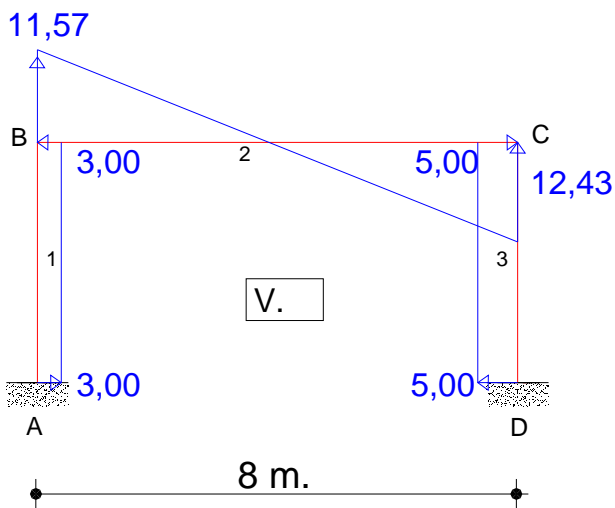
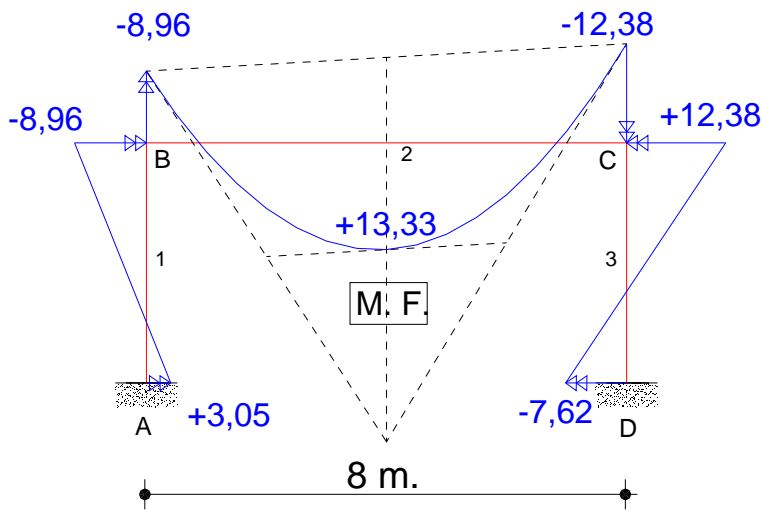

Ejercicios nº 5 + 6:

Acción gravitatoria + acción viento

Acciones permanentes: carga gravitatoria.

G Carga permanentes.

+

Q Carga variable.

Acción variable:

V 1 sobrecarga viento V1.

Equilibrio
fuerzas
nudo B

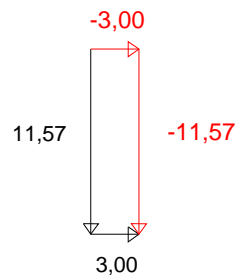

Equilibrio
fuerzas
nudo C

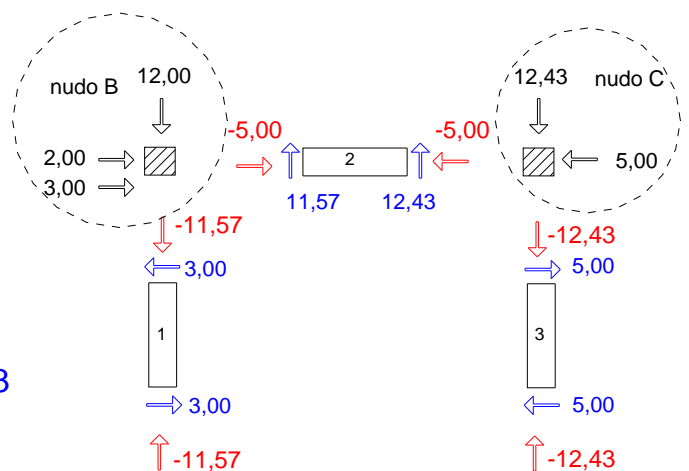
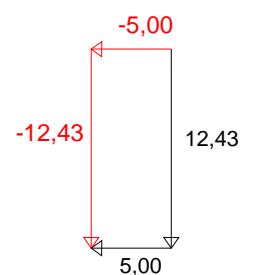

Pórtico simple: Combinación de Acciones

Envolvente de solicitaciones

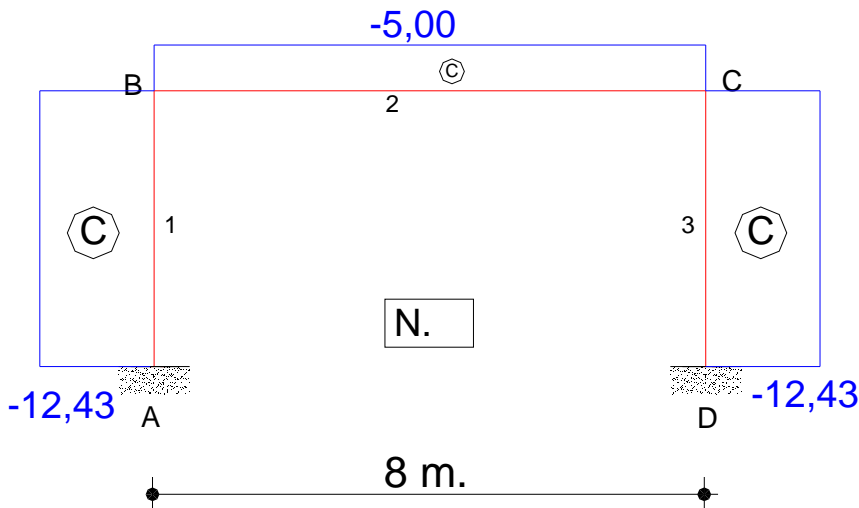
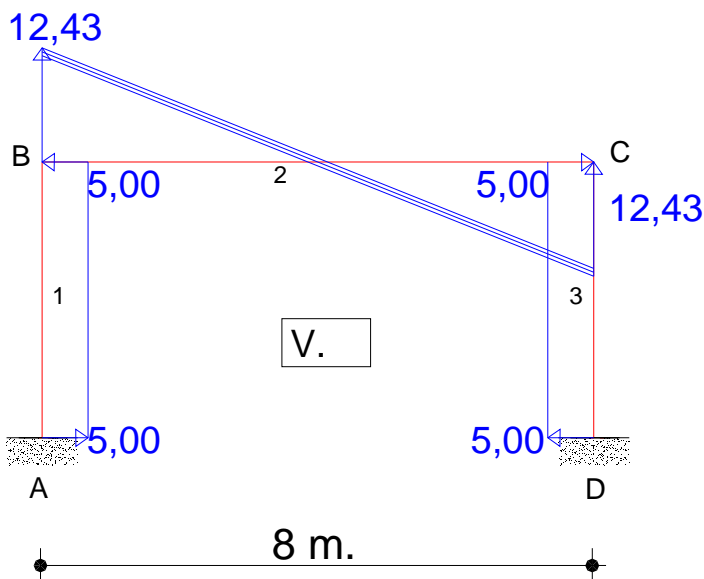
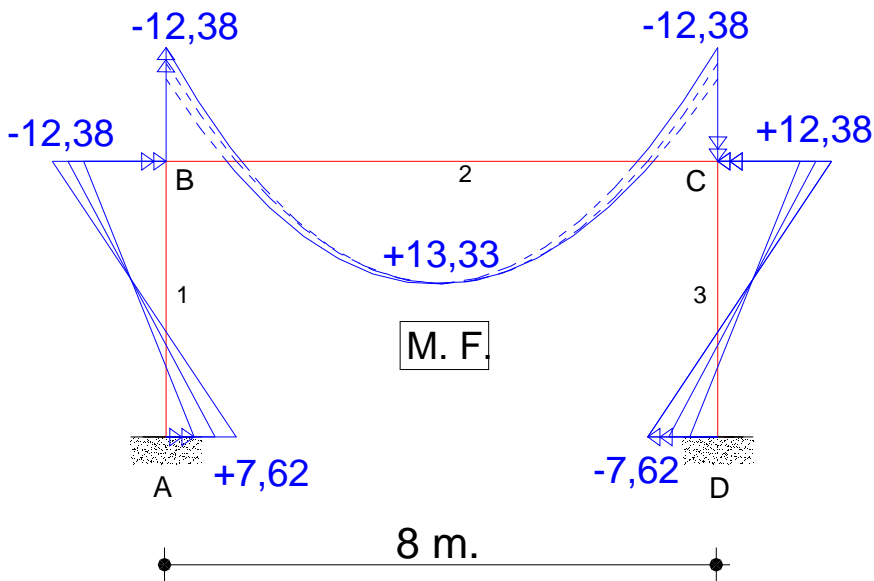

Diagramas para dimensionado y/o armado

Pórtico simple

Acción gravitatoria + acción viento

Acciones permanentes: carga gravitatoria.

G Carga permanentes.

Q Carga variable.

Acción variable:

V 1 sobrecarga viento V1.

V 2 sobrecarga viento V2 .

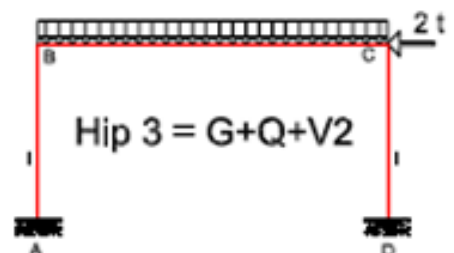
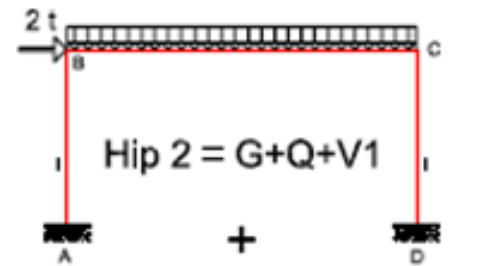
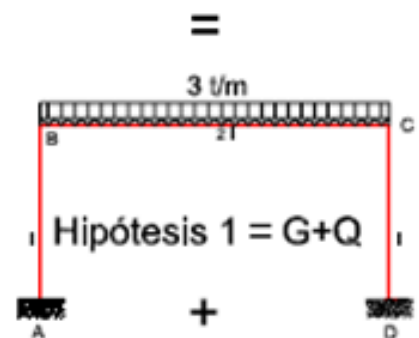
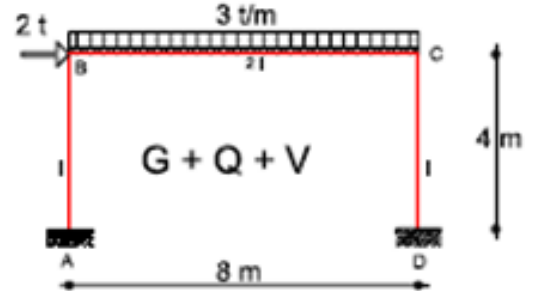

Tomás Cabrera (E.U.A.T.M.)