

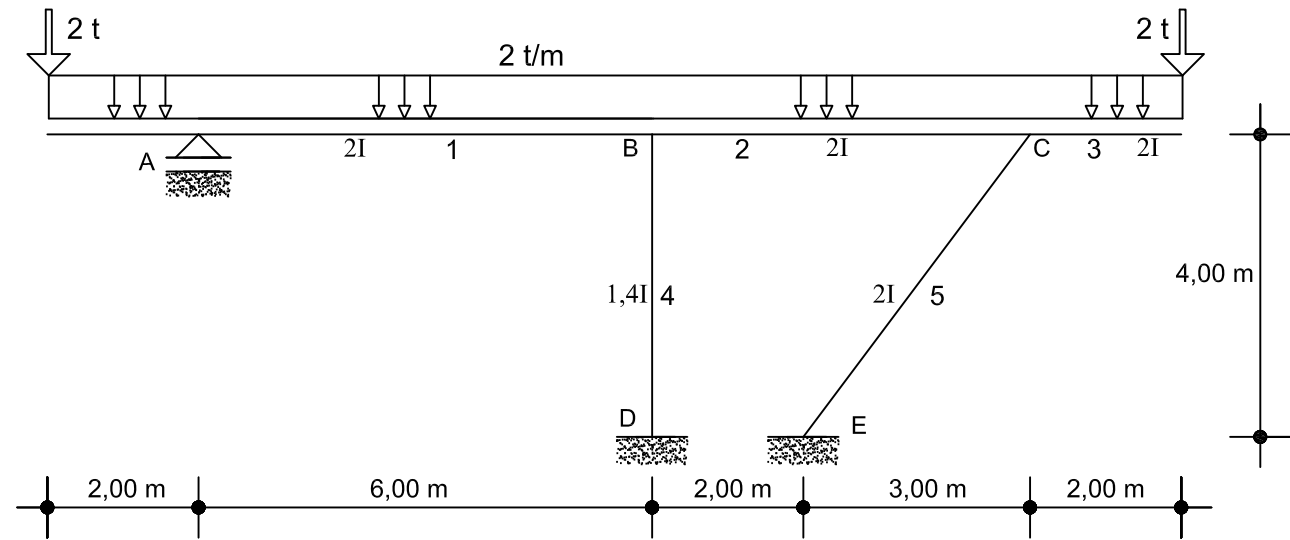

ESCUELA UNIVERSITARIA DE ARQUITECTURA TÉCNICA
 Dpto. "TECNOLOGÍA DE LA EDIFICACIÓN"
 (223) ESTRUCTURAS DE EDIFICACIÓN II
 PRIMERA PRUEBA PARCIAL (26/01/2010)

Apellidos: _____ Nombre: _____ D.N.I.: _____ G

De la estructura croquizada de peso propio despreciable, utilizando el Método de Cross, se pide:
 1º) Dibujar a escala y acotados los diagramas de solicitaciones: cortante, flector y axil.
 2º) Comprobar el equilibrio estático de la estructura.



E I

E II

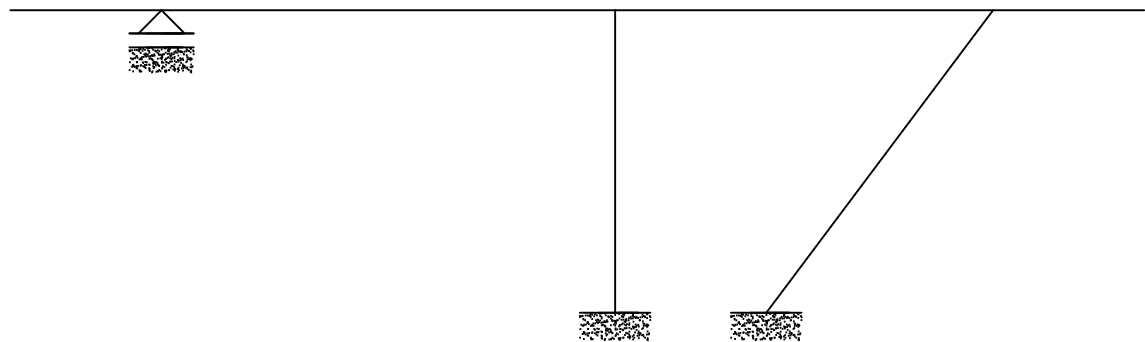

E III

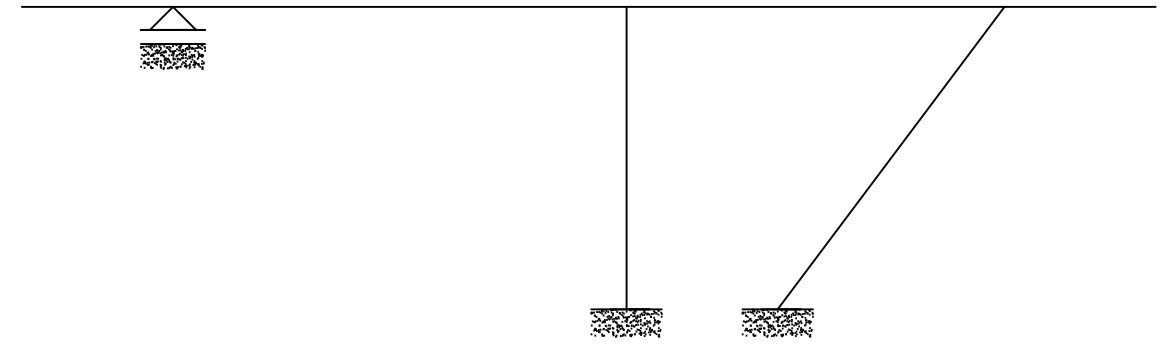

E IV

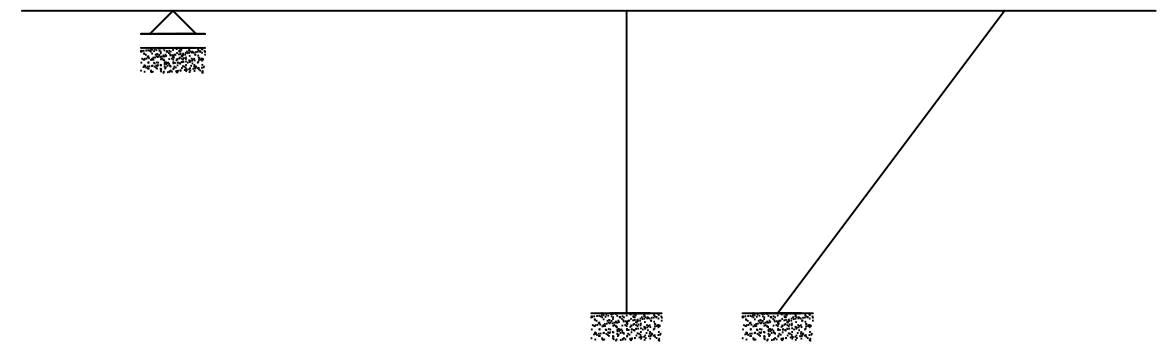

E V

PUNTUACIÓN DEL EJERCICIO:
 Resultado correcto del apartado 1º: cortante <=> 2 puntos
 Resultado correcto del apartado 1º: flector <=> 3 puntos
 Resultado correcto del apartado 1º: axil <=> 3 puntos
 Resultado correcto del apartado 2º: 2 puntos
 Para obtener el aprobado es necesario alcanzar 5 puntos
 NOTA: Los errores conceptuales se puntuarán negativamente.

Tiempo para la resolución de este ejercicio: 80 minutos

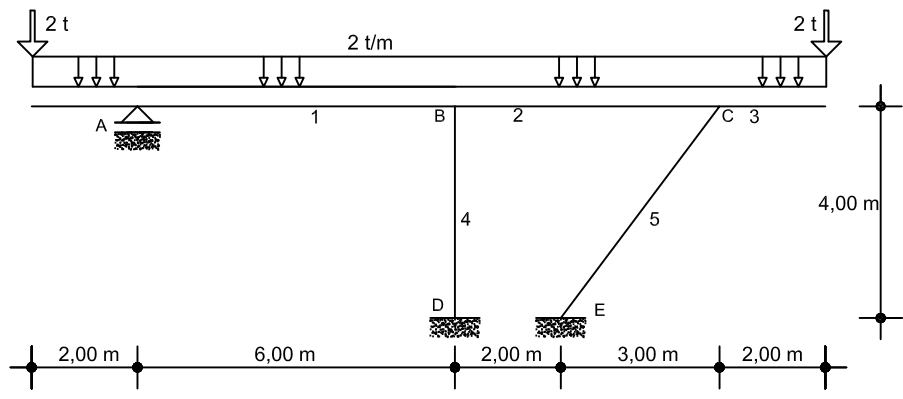

Momentos definitivos

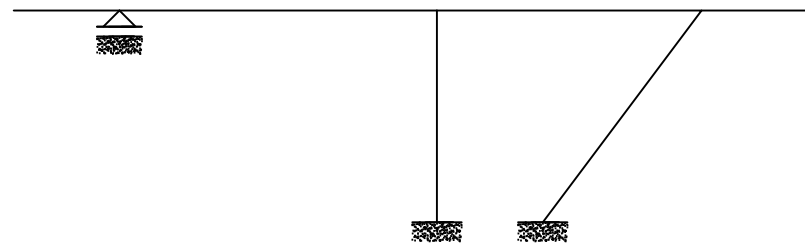

$V(x)$

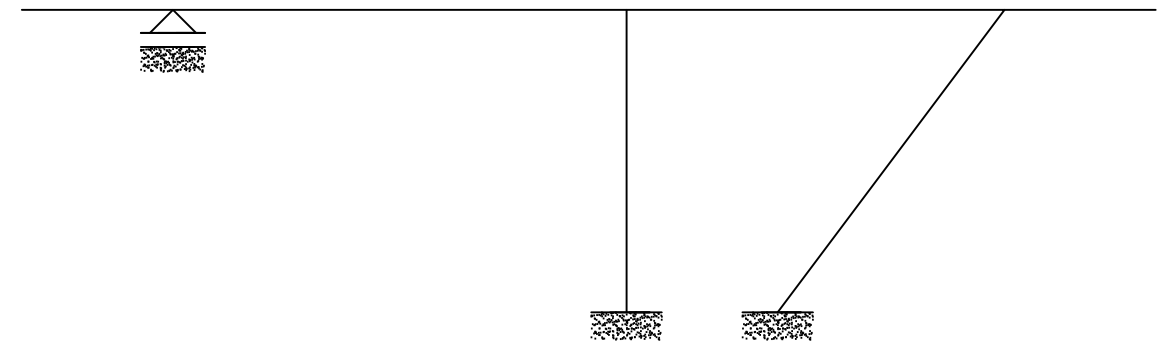

$M(x)$

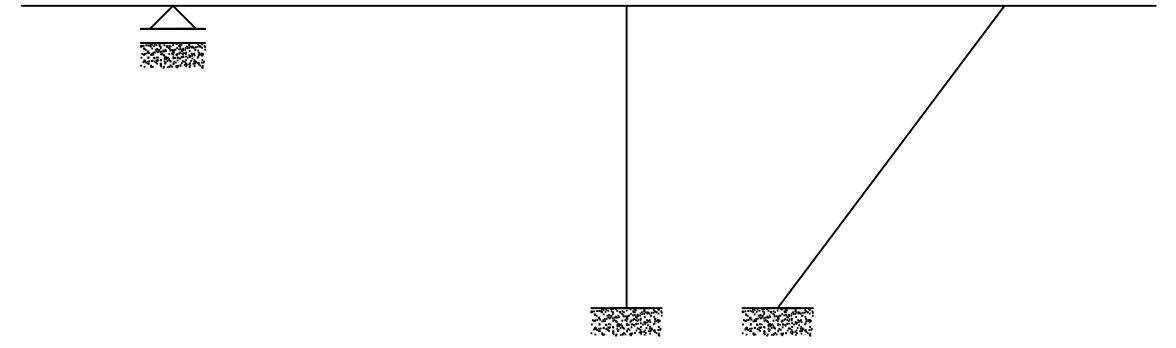

$N(x)$

